



PRUEBA DE APTITUD ARTÍSTICA / GAITASUN ARTISTIKOAREN PROBA
CICLOS FORMATIVOS DE GRADO MEDIO / ERDI MAILAKO HEZIKETA ZIKLOAK
CONVOCATORIA_MAYO_2024 _ DEIALDIA MAIATZA

CALIFICACIÓN
KALIFIKAZIOA

APELLIDOS
ABIZENAK
NOMBRE
IZENA

DNI
NAN

Contesta, verdadero o falso, a las siguientes preguntas. **2 puntos.** (0.2 puntos por pregunta correcta)

Erantzun galdera hauei, egia (V) ala gezurra (F). 2 puntu. (Galdera zuzen bakoitzeko 0,2 puntu)

	V	F
1. JPG es un formato de archivo de audio utilizado para almacenar canciones en formato digital. <i>JPG audio formato digitala da, abestiak formato digitalean gordetzeko erabiltzen dena.</i>		
2. Un cartabón es un instrumento en forma de triángulo que tiene tres ángulos diferentes: 30°, 60° y 90° <i>Kartaboia triangelu formako tresna bat da, hiru angelu desberdin dituena: 30°, 60° eta 90°-koak.</i>		
3. HDMI es un sistema de conexión que permite el uso de vídeo digital de alta definición, así como audio digital multicanal en un único cable. <i>HDMI konexio sistema bat da, bereizmen handiko bideo digitala erabiltzeko aukera ematen duena, baita kanal anitzeko audio digitala ere, dena kable bakar batean.</i>		
4. La acuarela es una técnica pictórica, cuyo diluyente es el aceite. <i>Akuarela pintura teknika bat da, eta olioa da haren diluitzailea.</i>		
5. El pixel es la unidad más pequeña de una imagen digital. <i>Pixela irudi digital baten unitaterik txikiena da.</i>		
6. La madera se moldea en la fragua, con fuego a gran temperatura. <i>Egurra sutegian moldatzen da, temperatura handiko sutearekin.</i>		
7. DIN A4 y DIN A3 son formatos de papel con distinta forma y distinto tamaño. <i>DIN A4 eta DIN A3 paper formatuak dira, forma eta tamaina desberdinetakoak.</i>		
8. La gubia es una herramienta utilizada para tallar madera. <i>Gubia zura zizelkatzeko erabiltzen den tresna da.</i>		
9. El papel satinado tiene la propiedad de tener brillo. <i>Paper satinatuak disdira izatearen propietatea du.</i>		
10. La fotografía en blanco y negro fue utilizada por primera vez en París en el siglo XX. <i>Zuri-beltzeko argazkia lehen aldiz Parisen erabili zuten, XX. Mendea</i>		



PRUEBA DE APTITUD ARTÍSTICA / GAITASUN ARTISTIKOAREN PROBA
CICLOS FORMATIVOS DE GRADO MEDIO / ERDI MAILAKO HEZIKETA ZIKLOAK
CONVOCATORIA_MAYO_2024 _ DEIALDIA MAIATZA

Escribe, en el recuadro inferior, un comentario comparando estas dos imágenes. **1 punto**

Beheko laukian, idatzi azalpen labur bat bi irudi hauek konparatuz. Puntu 1



Venus de Willendorf



Venus de Milo

Empty rectangular box for writing the comparison comment.



Escuela de Arte y Superior
de Diseño de Pamplona

Iruñeko Arte eta Goi Mailako
Diseinu Eskola



Gobierno de Navarra
Departamento de Educación

Nafarroako Gobernua
Hezkuntza Departamentua

PRUEBA DE APTITUD ARTÍSTICA / GAITASUN ARTISTIKOAREN PROBA
CICLOS FORMATIVOS DE GRADO MEDIO / ERDI MAILAKO HEZIKETA ZIKLOAK
CONVOCATORIA_MAYO_2024 _ DEIALDIA MAIATZA

Dibujo de línea. Termina el dibujo completando la planta inacabada. (Mano alzada) **2 puntos**

Lerro-marrazkia. Bukatu gabeko hurrengo marrazkia osatu. **2 puntu**

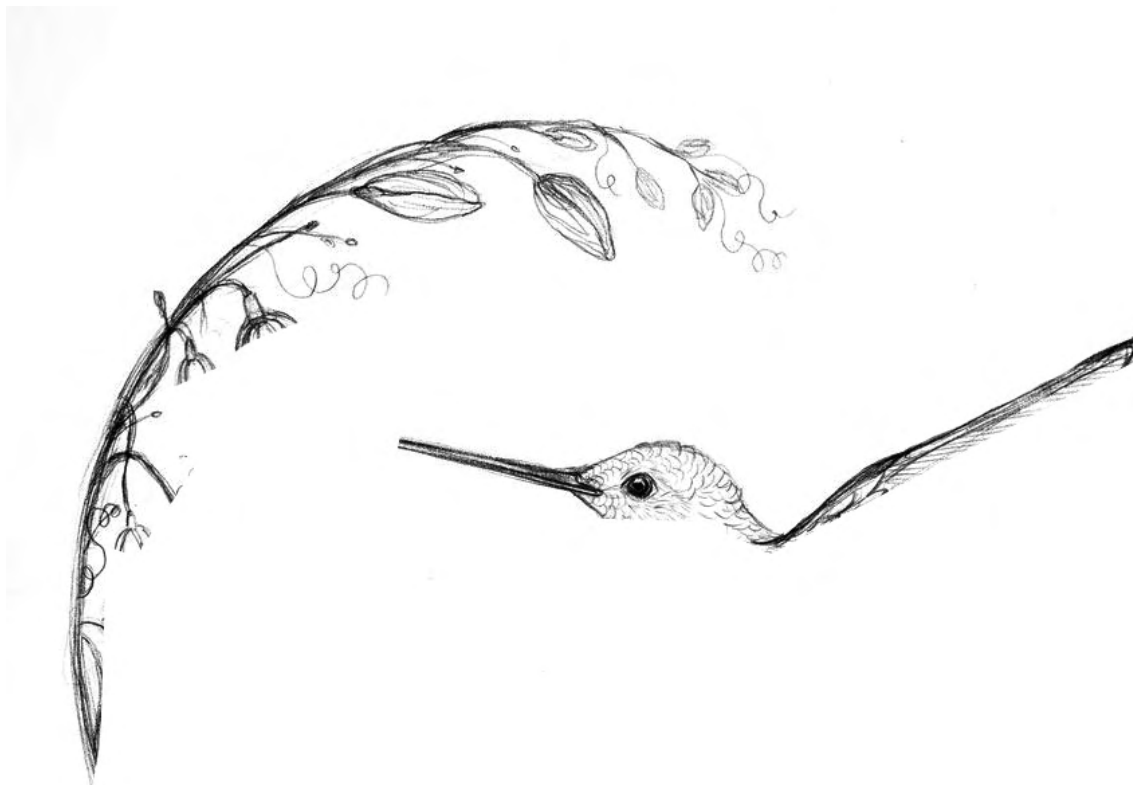



PRUEBA DE APTITUD ARTÍSTICA / GAITASUN ARTISTIKOAREN PROBA
CICLOS FORMATIVOS DE GRADO MEDIO / ERDI MAILAKO HEZIKETA ZIKLOAK
CONVOCATORIA_MAYO_2024 _ DEIALDIA MAIATZA

Motivo geométrico. Completa la siguiente figura dibujando la parte que falta. Puedes utilizar líneas auxiliares. (Mano alzada) **2 puntos**

Irudi geomerikoa. Osatu honako irudia falta den zatia marraztuz. Lerro laguntzaileak erabili ditzakezu. **2 puntu**





Escuela de Arte y Superior
de Diseño de Pamplona

Iruñeko Arte eta Goi Mailako
Diseinu Eskola



Gobierno de Navarra
Departamento de Educación

Nafarroako Gobernua
Hezkuntza Departamentua

PRUEBA DE APTITUD ARTÍSTICA / GAITASUN ARTISTIKOAREN PROBA
CICLOS FORMATIVOS DE GRADO MEDIO / ERDI MAILAKO HEZIKETA ZIKLOAK
CONVOCATORIA_MAYO_2024 _ DEIALDIA MAIATZA

Valoración de grises. Completa la siguiente foto, reconstruye la parte que falta utilizando los grises necesarios. **2 puntos**

Grisen balorazioa. Osatu argazki hau: berregin falta den zatia, behar diren grisak erabiliz. **2 puntu**





Escuela de Arte y Superior
de Diseño de Pamplona

Iruñeko Arte eta Goi Mailako
Diseinu Eskola



Gobierno de Navarra
Departamento de Educación

Nafarroako Gobernua
Hezkuntza Departamentua

PRUEBA DE APTITUD ARTÍSTICA / GAITASUN ARTISTIKOAREN PROBA
CICLOS FORMATIVOS DE GRADO MEDIO / ERDI MAILAKO HEZIKETA ZIKLOAK
CONVOCATORIA_MAYO_2024 _ DEIALDIA MAIATZA

Dibujo técnico. A partir de la vista axonométrica realiza las 2 vistas laterales que faltan. (Mano alzada) **1 punto**

Marrazketa tekniko. Pieza honen axonometriko perspektiba emanda, marraztu alboetako falta diren bi bistak. **Puntu bat**

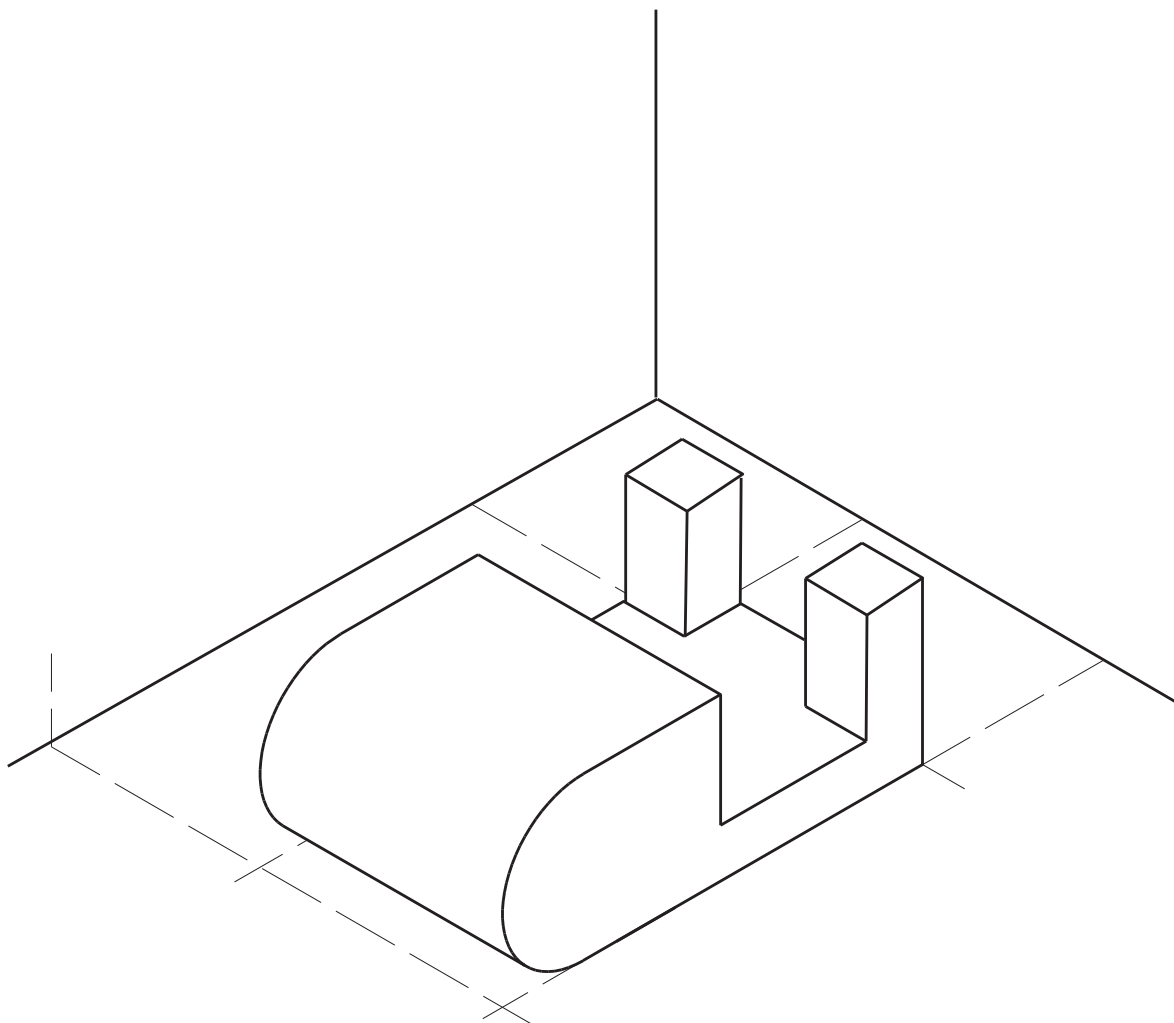



PRUEBA DE APTITUD ARTÍSTICA / GAITASUN ARTISTIKOAREN PROBA
CICLOS FORMATIVOS DE GRADO MEDIO / ERDI MAILAKO HEZIKETA ZIKLOAK
CONVOCATORIA_SEPTIEMBRE_2024 _ DEIALDIA IRAILA

CALIFICACIÓN
KALIFIKAZIOA

APELLIDOS
ABIZENAK
NOMBRE
IZENA

.....

DNI
NAN

Contesta, verdadero o falso, a las siguientes preguntas. **2 puntos.** (0.2 puntos por pregunta correcta)

Erantzun galdera hauei, egia (V) ala gezurra (F). 2 puntu. (Galdera zuzen bakoitzeko 0,2 puntu)

	V	F
1. La serigrafía es una técnica de estampación. <i>Serigrafia estanpazio teknika bat da.</i>		
2. La arcilla es adecuada para el modelado debido a su plasticidad. <i>Buztina bere plastikotasunagatik egokia da modelatzeko.</i>		
3. Un cartabón es un instrumento de dibujo que tiene tres ángulos: un ángulo de 90 grados y dos de 45. <i>Kartaboia marrazteko tresna bat da, hiru angelu dituena: 90 graduko angelu bat eta 45eko bi angelu.</i>		
4. Cuando se endurece la escayola se dice que ha fraguado. <i>Eskaiola gogortzen denean fraguatu dela esaten da.</i>		
5. En tipografía, se llama cursiva o itálica al tipo de letra que aparece inclinada hacia la derecha. <i>Tipografian, letra etzana edo italikoa deitzen zaio eskuinerantz okertuta agertzen den letra motari.</i>		
6. En general, la impresora a color utiliza solo 3 colores, cian, magenta y negro. <i>Oro har, koloretako inprimagailuak 3 kolore besterik ez ditu erabiltzen: zian, magenta eta beltza.</i>		
7. DIN A4 y DIN A3 son formatos de papel con distinta forma y distinto tamaño. <i>DIN A4 eta DIN A3 paper formatuak dira, forma eta tamaina desberdinetakoak.</i>		
8. Un EPUB es un formato de archivo estandar para la publicación de libros electrónicos. <i>EPUB liburu elektronikoak argitaratzeko artxibo-formatu estandarra da.</i>		
9. El MAGENTA es un color similar al fucsia y es uno de los tres colores primarios pigmento. <i>MAGENTA fucsia kolorearen antzekoa da, baita pigmentu kolore primarioetako bat ere bada.</i>		
10. El WIFI es un sistema de transmisión de datos por cable. <i>WiFi-a datuak kable bidez transmititzeko sistema bat da</i>		



PRUEBA DE APTITUD ARTÍSTICA / GAITASUN ARTISTIKOAREN PROBA
CICLOS FORMATIVOS DE GRADO MEDIO / ERDI MAILAKO HEZIKETA ZIKLOAK
CONVOCATORIA_SEPTIEMBRE_2024 _ DEIALDIA IRAILA

Escribe, en el recuadro inferior, un comentario comparando estas dos imágenes. **1 punto**

Beheko laukian, idatzi azalpen labur bat bi irudi hauek konparatuz. Puntu 1



Triada de Micerino



El rapto de Proserpina



Escuela de Arte y Superior
de Diseño de Pamplona

Iruñeko Arte eta Goi Mailako
Diseinu Eskola



Gobierno de Navarra
Departamento de Educación

Nafarroako Gobernua
Hezkuntza Departamentua

PRUEBA DE APTITUD ARTÍSTICA / GAITASUN ARTISTIKOAREN PROBA
CICLOS FORMATIVOS DE GRADO MEDIO / ERDI MAILAKO HEZIKETA ZIKLOAK
CONVOCATORIA_SEPTIEMBRE_2024 _ DEIALDIA IRAILA

Dibujo de línea. Termina el dibujo completando la planta inacabada. (Mano alzada) **2 puntos**

Lerro-marrazkia. Bukatu gabeko hurrengo marrazkia osatu. **2 puntu**





Escuela de Arte y Superior
de Diseño de Pamplona

Iruñeko Arte eta Goi Mailako
Diseinu Eskola



Gobierno de Navarra
Departamento de Educación

Nafarroako Gobernua
Hezkuntza Departamentua

PRUEBA DE APTITUD ARTÍSTICA / GAITASUN ARTISTIKOAREN PROBA
CICLOS FORMATIVOS DE GRADO MEDIO / ERDI MAILAKO HEZIKETA ZIKLOAK
CONVOCATORIA_SEPTIEMBRE_2024 _ DEIALDIA IRAILA

Motivo geométrico. Completa la siguiente figura dibujando el fragmento que falta. Si es preciso utiliza líneas auxiliares. (Mano alzada) **2 puntos**

Irudi geomerikoa. Osatu honako irudia falta den zatia marraztuz. Lerro laguntzaileak erabili ditzakezu. **2 puntu**

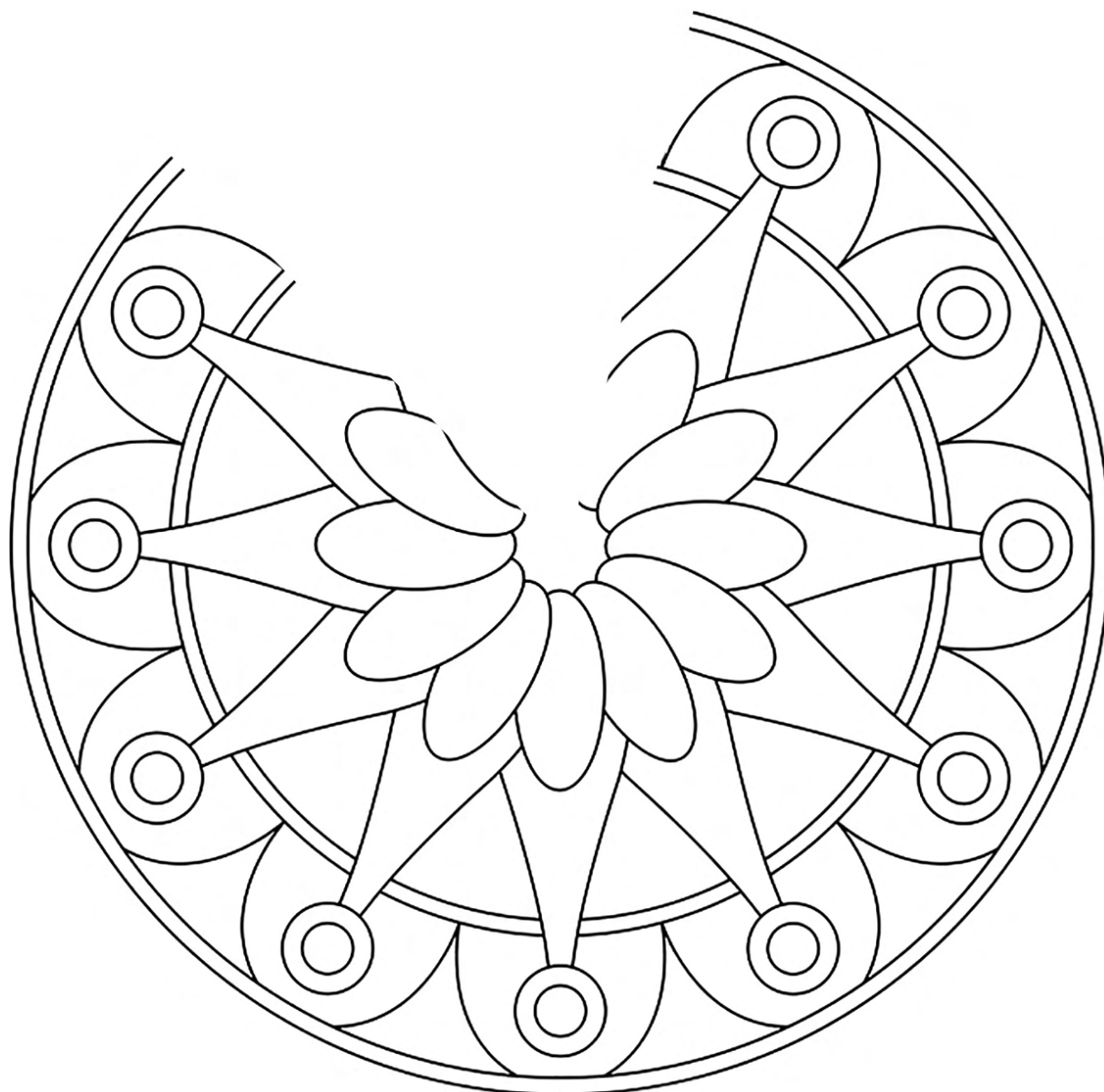



Escuela de Arte y Superior
de Diseño de Pamplona

Iruñeko Arte eta Goi Mailako
Diseinu Eskola



Gobierno de Navarra
Departamento de Educación

Nafarroako Gobernua
Hezkuntza Departamentua

PRUEBA DE APTITUD ARTÍSTICA / GAITASUN ARTISTIKOAREN PROBA
CICLOS FORMATIVOS DE GRADO MEDIO / ERDI MAILAKO HEZIKETA ZIKLOAK
CONVOCATORIA_SEPTIEMBRE_2024 _ DEIALDIA IRAILA

Valoración de grises. Completa la siguiente foto, reconstruye la parte que falta utilizando los grises necesarios. **2 puntos**

Grisen balorazioa. Osatu argazki hau: berregin falta den zatia, behar diren grisak erabiliz. **2 puntu**

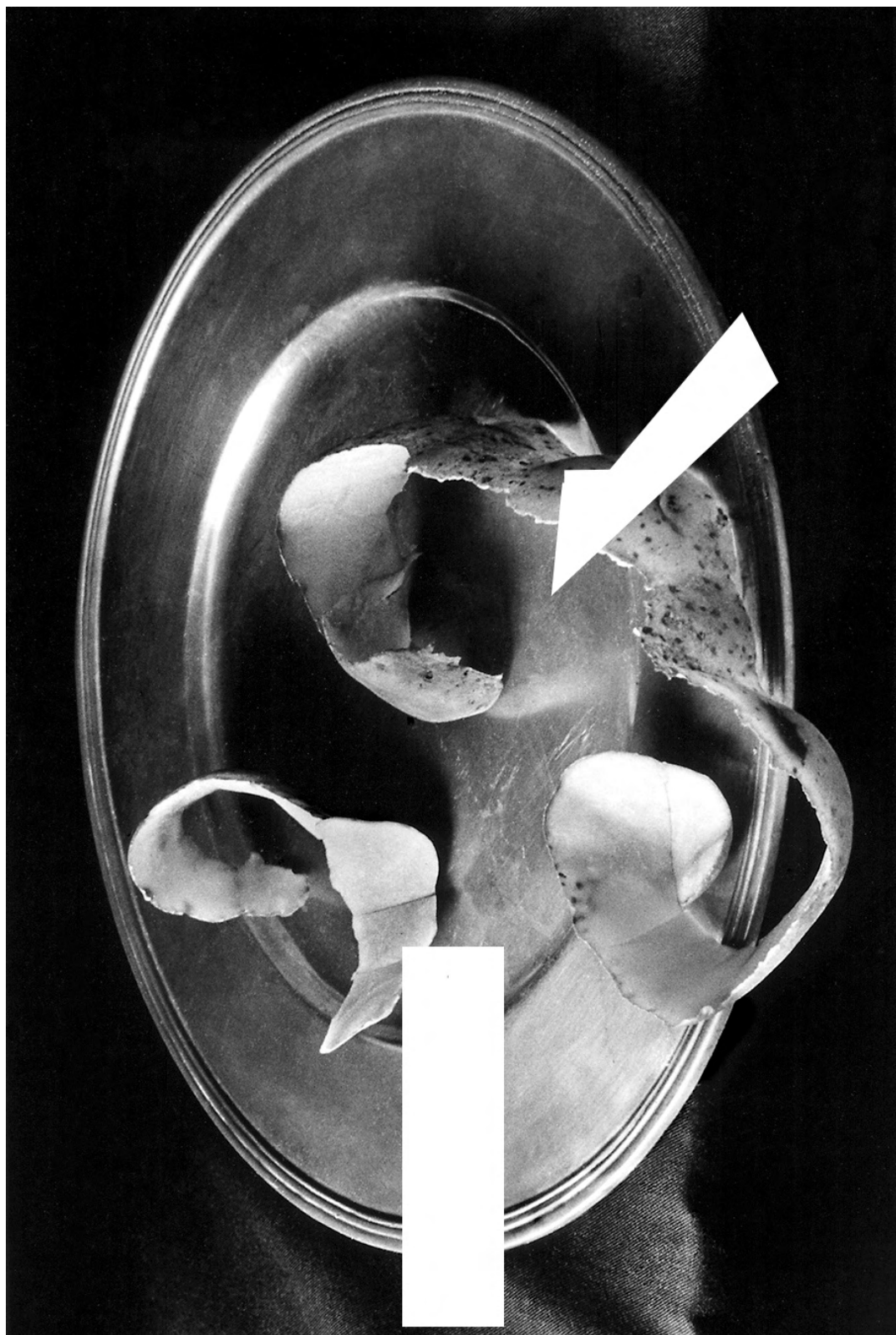



Escuela de Arte y Superior
de Diseño de Pamplona

Iruñeko Arte eta Goi Mailako
Diseinu Eskola



Gobierno de Navarra
Departamento de Educación

Nafarroako Gobernua
Hezkuntza Departamentua

PRUEBA DE APTITUD ARTÍSTICA / GAITASUN ARTISTIKOAREN PROBA
CICLOS FORMATIVOS DE GRADO MEDIO / ERDI MAILAKO HEZIKETA ZIKLOAK
CONVOCATORIA_SEPTIEMBRE_2024 _ DEIALDIA IRAILA

Dibujo técnico. A partir de la vista axonométrica realiza las 2 vistas laterales que faltan. (Mano alzada) **1 punto**

Marrazketa tekniko. Pieza honen axonometriko perspektiba emanda, marraztu alboetako falta diren bi bistak. **Puntu bat**

