



**PRUEBA DE APTITUD ARTÍSTICA**  
**CICLOS FORMATIVOS DE GRADO SUPERIOR**  
**CONVOCATORIA JUNIO 2023**

RESOLUCIÓN: 173/2023, de 22 de mayo

CALIFICACIÓN

APELLIDOS

---

NOMBRE

---

DNI

---

Contesta, verdadero o falso, a las siguientes preguntas. **2 puntos.** (0.2 puntos por pregunta correcta)

	V	F
1. El escorzo es una técnica donde el artista distorsiona la perspectiva para crear la ilusión de profundidad.		
2. Bocadillos o globos, onomatopeyas, cartelas y líneas cinéticas, son algunos de los elementos gráficos del cómic.		
3. En una producción audiovisual el storyboard es la parte final, donde se ensamblan los fragmentos definitivos de la película.		
4. Un octaedro es un cuerpo geométrico plano.		
5. Una escala 1:100 es una escala de ampliación, es decir, indica que el dibujo está agrandado 100 veces respecto de la realidad que representa.		
6. Pese a que el arte Cubista se asocia fundamentalmente con la geometría y la abstracción, su objetivo principal es representar objetos reales.		
7. Un módulo es una medida convenida que se toma como unidad de referencia en una construcción de cualquier tipo.		
8. En tipografía, hacer que la primera línea de texto comience más a la derecha o más a la izquierda, que el resto del párrafo se denomina sangría de primera línea.		
9. Las fotografías digitales de un megapíxel ocupan un gigabyte (GB) de capacidad.		
10. El color complementario de un primario dado, es el que se obtiene con la mezcla de los dos primarios restantes.		



**PRUEBA DE APTITUD ARTÍSTICA**  
**CICLOS FORMATIVOS DE GRADO SUPERIOR**  
**CONVOCATORIA JUNIO 2023**

Escribe, en el recuadro inferior, un breve comentario comparando estas dos imágenes. **1 punto**



El Cristo crucificado **Diego Velázquez**



Crucifixión **Antonio Saura**



**PRUEBA DE APTITUD ARTÍSTICA**  
**CICLOS FORMATIVOS DE GRADO SUPERIOR**  
**CONVOCATORIA JUNIO 2023**

**Dibujo de línea.** Completa el ramo de flores utilizando como modelo las flores situadas a la izquierda. (Mano alzada) **2 puntos**

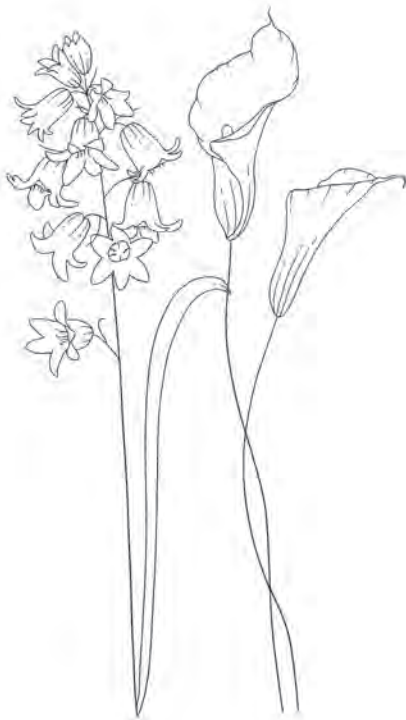



**PRUEBA DE APTITUD ARTÍSTICA**  
**CICLOS FORMATIVOS DE GRADO SUPERIOR**  
**CONVOCATORIA JUNIO 2023**

**Motivo geométrico.** Completa la siguiente figura y dá color de forma libre. (Mano alzada) **2 puntos**

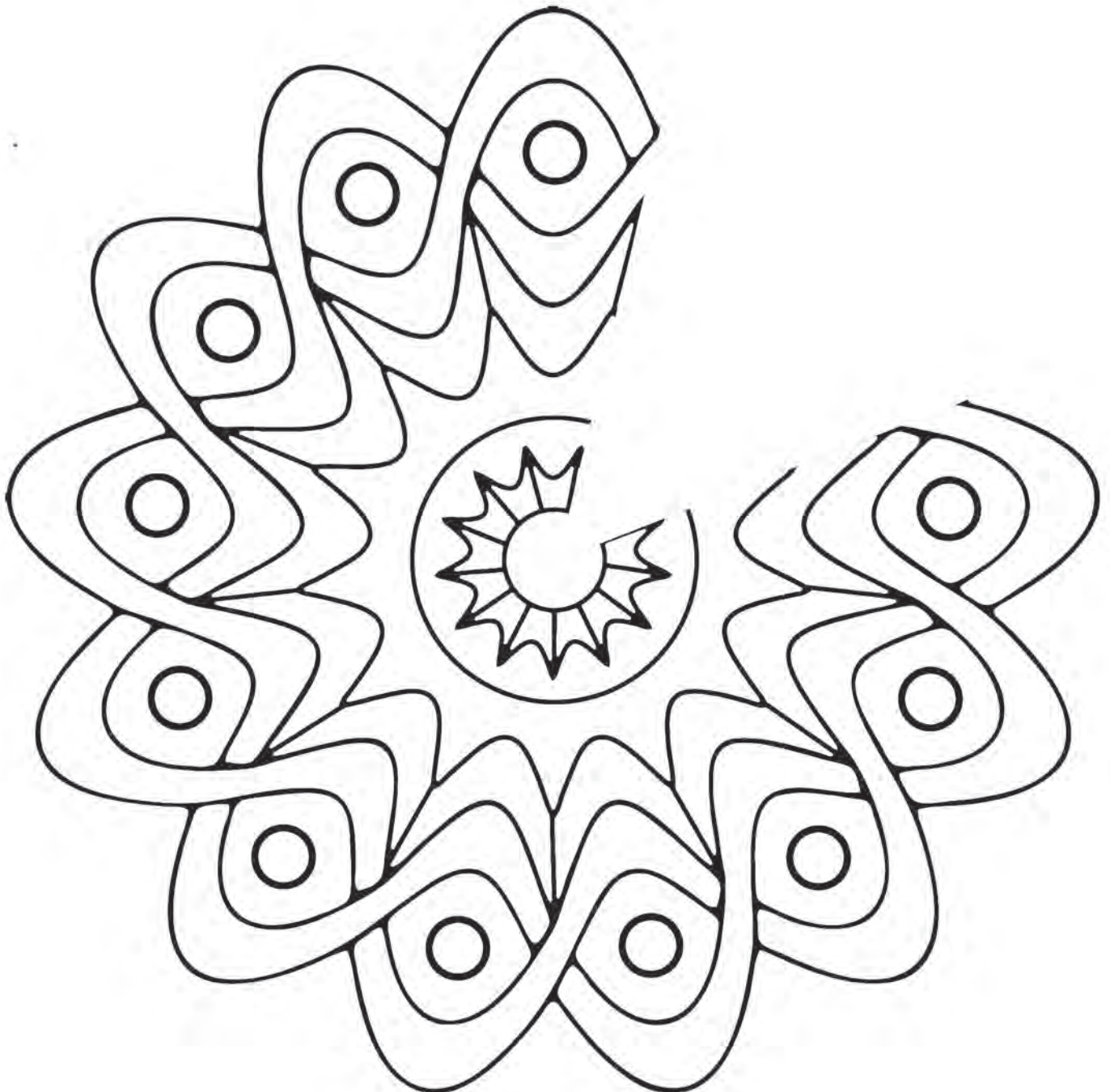



**PRUEBA DE APTITUD ARTÍSTICA  
CICLOS FORMATIVOS DE GRADO SUPERIOR  
CONVOCATORIA\_JUNIO\_2023**

**Valoración de grises.** Completa la siguiente foto; reconstruye la parte que falta utilizando los grises necesarios. **2 puntos**





**PRUEBA DE APTITUD ARTÍSTICA**  
**CICLOS FORMATIVOS DE GRADO SUPERIOR**  
**CONVOCATORIA JUNIO 2023**

**Dibujo técnico.** A partir de las vistas dadas realiza la perspectiva isométrica de la pieza. (Mano alzada) **1 punto**

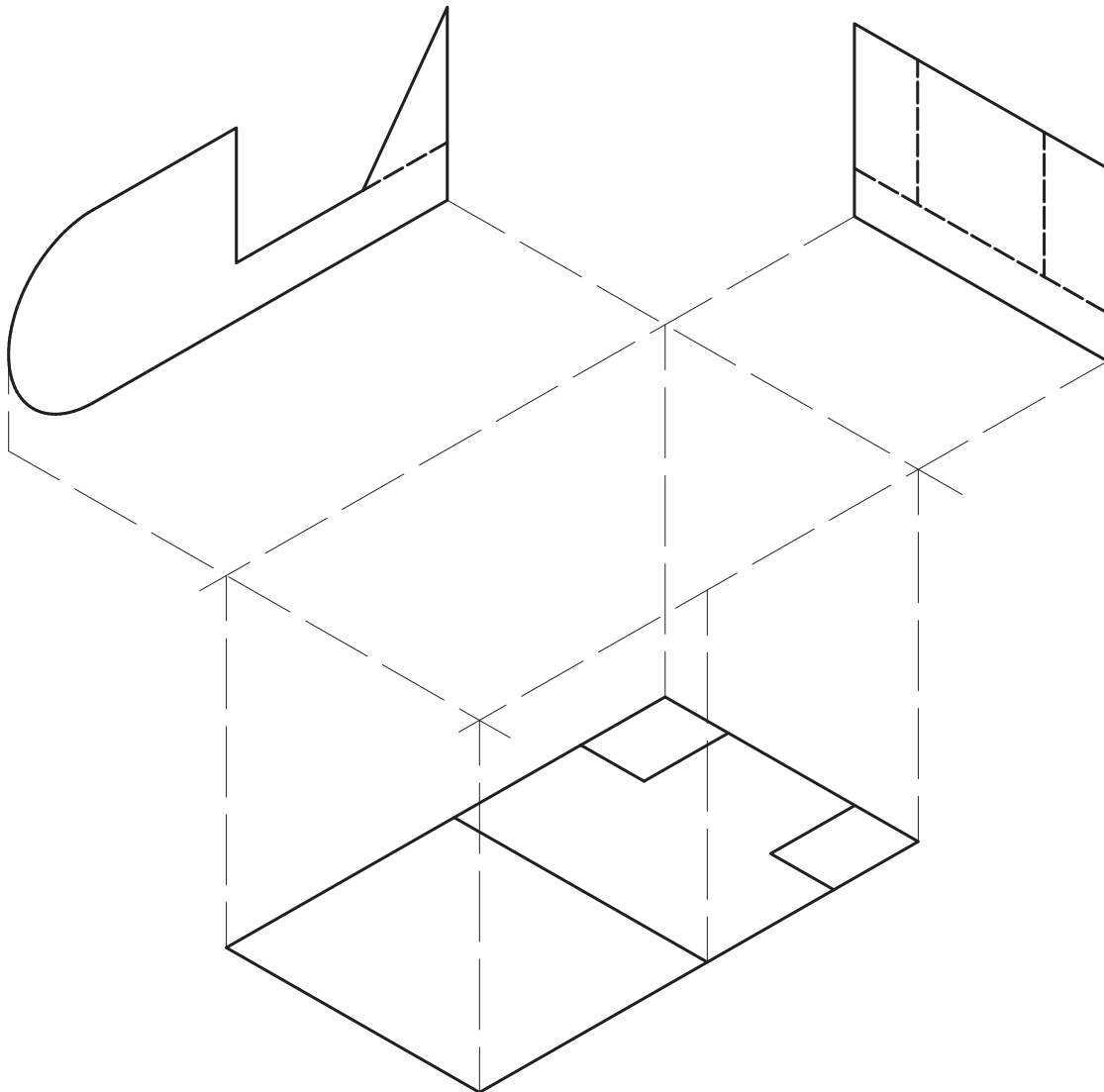



**PRUEBA DE APTITUD ARTÍSTICA  
CICLOS FORMATIVOS DE GRADO SUPERIOR  
CONVOCATORIA\_SEPTIEMBRE\_2023**

RESOLUCIÓN: 173/2023, de 22 de mayo

CALIFICACIÓN

APELLIDOS

---

NOMBRE

---

DNI

---

Contesta, verdadero o falso, a las siguientes preguntas. **2 puntos.** (0.2 puntos por pregunta correcta)

	V	F
1. El trampantojo, que significa “engaña al ojo”, crea ilusiones ópticas que hacen que imágenes realistas parezcan situadas en un plano tridimensional.		
2. La perspectiva caballera pertenece al Sistema Axonométrico, emplea una proyección oblicua y sus ejes X y Z se proyectan en verdadera magnitud, situándose a 90 grados.		
3. En un plano contrapicado la cámara graba desde una posición baja, hacia arriba.		
4. Itálica es un estilo tipográfico que presenta una inclinación del texto hacia la derecha.		
5. La invención de la fotografía es posterior a la 1ª Guerra Mundial.		
6. Un color completamente desaturado solo mostrará su valor de gris, es decir, su luminosidad.		
7. El arte conceptual es un planteamiento artístico que busca la representación fiel de la realidad.		
8. En técnicas gráficas, un aglutinante es una sustancia líquida, que solidifica pasado algún tiempo y que adhiere los pigmentos al soporte.		
9. En fotografía, un zoom es un objetivo con una óptica fija de gran calidad.		
10. Un busto es la representación pintada o esculpida de la cabeza y la parte superior del tórax.		



**PRUEBA DE APTITUD ARTÍSTICA**  
**CICLOS FORMATIVOS DE GRADO SUPERIOR**  
**CONVOCATORIA\_SEPTIEMBRE\_2023**

Escribe, en el recuadro inferior, un breve comentario comparando estas dos imágenes. **1 punto**



El beso C. Brancusi 1916



El beso- Rodin\_ 1889





**PRUEBA DE APTITUD ARTÍSTICA**  
**CICLOS FORMATIVOS DE GRADO SUPERIOR**  
**CONVOCATORIA\_SEPTIEMBRE\_2023**

**Dibujo de línea.** Completa el ramo de flores siguiendo el modelo de las flores situadas a la izquierda. (Mano alzada) **2 puntos**

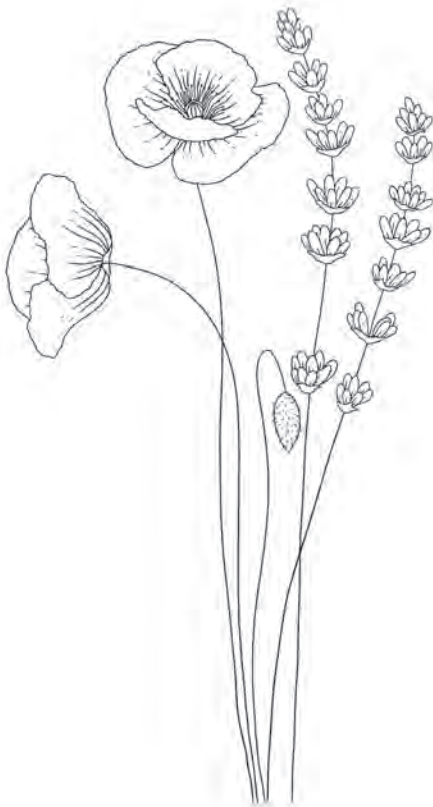



**PRUEBA DE APTITUD ARTÍSTICA  
CICLOS FORMATIVOS DE GRADO SUPERIOR  
CONVOCATORIA\_SEPTIEMBRE\_2023**

**Motivo geométrico.** Completa la siguiente figura y dá color de forma libre. (Mano alzada) **2 puntos**

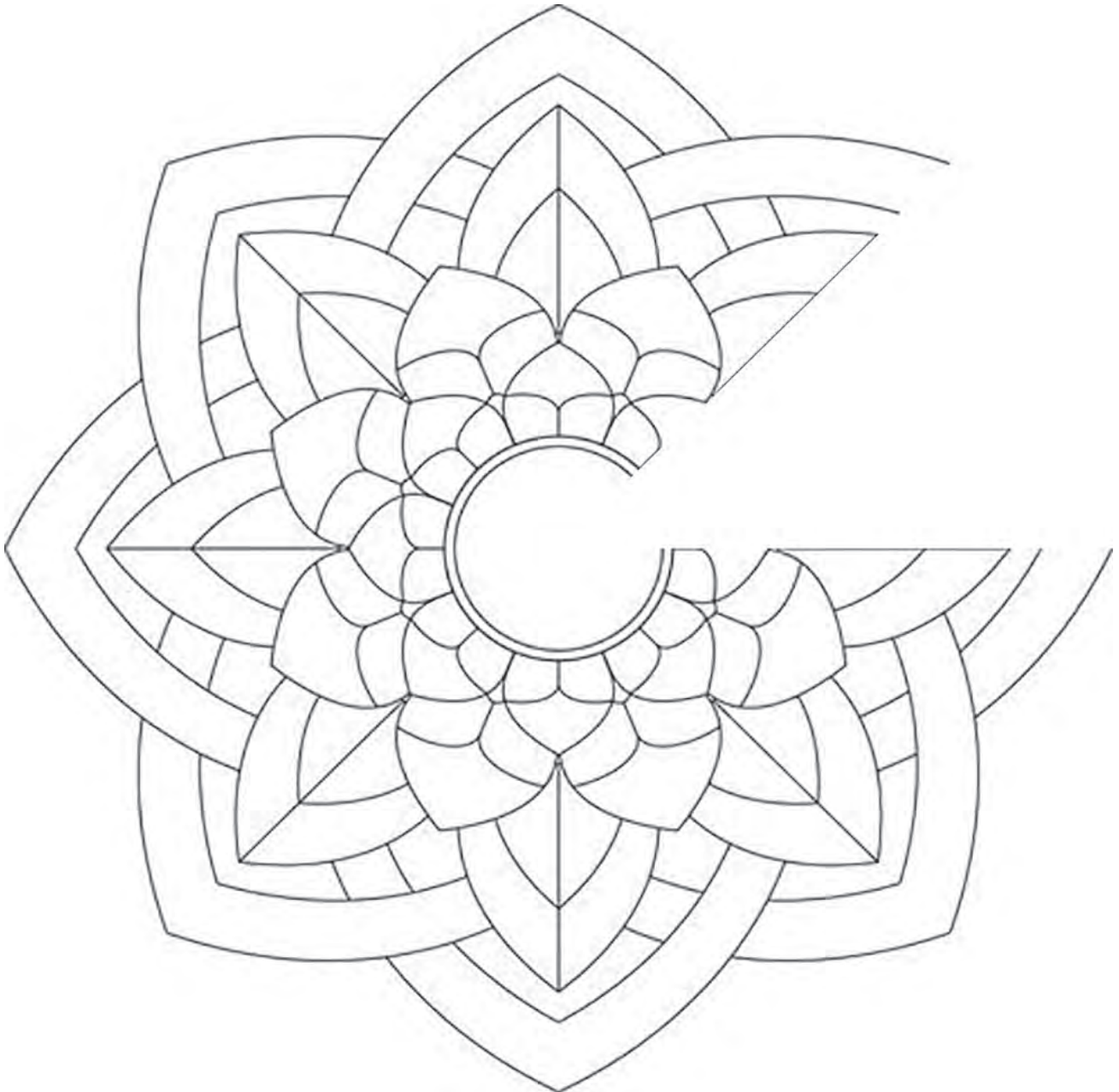



**PRUEBA DE APTITUD ARTÍSTICA  
CICLOS FORMATIVOS DE GRADO SUPERIOR  
CONVOCATORIA\_SEPTIEMBRE\_2023**

**Valoración de grises.** Completa la siguiente foto; reconstruye la parte que falta utilizando los grises necesarios. **2 puntos**





**PRUEBA DE APTITUD ARTÍSTICA**  
**CICLOS FORMATIVOS DE GRADO SUPERIOR**  
**CONVOCATORIA\_SEPTIEMBRE\_2023**

